

CASTELIJN



INHOUD



RÉFLEXION
pagina 8



SOLO
pagina 16



TAPA
pagina 26

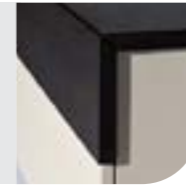

DISK
pagina 32

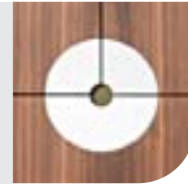

LINE
pagina 38



CIRCLIPS
pagina 44



FOLIANT
pagina 52



GROOVE
pagina 60



GROOVE-XS
pagina 66

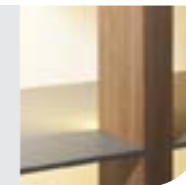

RP
pagina 74



STICKS
pagina 82



RHOMBIC
pagina 86



TXS
pagina 88



Castelijn Meubelindustrie werd in 1958 opgericht door Gerard Castelijn. Onder zijn bezielende leiding groeide het bedrijf uit tot een toonaangevende speler op het meubeltoneel. Zijn vier kinderen namen in 1994 het familiebedrijf over, waarbij ook de innovatieve no-nonsense stijl onverminderd voortgezet werd. Alle modellen worden zodoende nog steeds 100% in Nederland ontworpen en geproduceerd op een manier om trots op te zijn: met immer wakend oog voor het milieu én de kenmerkende persoonlijkheid van een familiebedrijf. In de moderne fabriek in Roelofarendsveen worden zowel de meubelen van de woon- als de projectcollectie gemaakt, waarmee Castelijn Meubelindustrie twee afzonderlijke markten bewerkt.

Deze brochure geeft een overzicht van de gehele wooncollectie. Nagenoeg de gehele collectie staat opgesteld in de 1200 M2 grote fabriekstoonkamer in Roelofarendsveen. U bent van harte welkom! De verkoop geschiedt via een geselecteerd dealernet van vakbekwame woningrichters. Raadplaat voor een overzicht onze website www.castelijn.nl

Castelijn Furniture was founded by Gerard Castelijn in 1958. Under Gerard's inspired leadership, the company soon grew into a prominent player in the furniture industry. In 1994 Gerards four children took over the family business, continuing their father's no-nonsense approach to furniture design. As in the early days, all Castelijn furniture continues to be designed and manufactured in the Netherlands. They are proud to be 100% Dutch!

Castelijn furniture serves two highly distinct markets: the home and the office markets. Furniture for both markets is manufactured at the state-of-the-art factory in Roelofarendsveen.

The current brochure, contains the entire home collection.

Almost the entire collection is on show at the 1200 m² factory exhibition hall alongside the A4 motorway in Roelofarendsveen. Sales are handled by hand-picked furniture dealers. Please consult our website www.castelijn.nl for an overview.



Jan, Coen, Marieke en Ellen Castelijn

DUURZAAM



Gevestigd en opgegroeid midden in het Groene Hart van Nederland, staat bij Castelijns Meubelindustrie BV het milieu en duurzaam produceren hoog in het vaandel. Aangezien wij het grootste deel van de grondstoffen (hout, fineer, massief hout en houtproducten) te danken hebben aan de natuur, dragen wij deze vanzelfsprekend een zeer warm hart toe.

Duurzaam produceren is dan ook voor Castelijns Meubelindustrie geen modeverschijnsel, maar een proces dat vanaf de oprichting in 1958 continu onze aandacht heeft.

Hieronder een kleine greep uit de maatregelen die wij hanteren op het gebied van maatschappelijk verantwoord ondernemen. Zo werkt Castelijns uiteraard met hout uit duurzaam beheerde bossen zoals hout met het FSC of PEFC keurmerk en zijn we dan ook STIP gecertificeerd. In de productie worden de afvalstromen strikt gescheiden, waarbij het houtafval wordt hergebruikt in een moderne houtverbrandingsinstallatie. Hiermee wordt de gehele fabriek, fineerpersen, droogruimte, kantoren en toonkamer verwarmd en is het verbruik van fossiele brandstoffen gereduceerd tot nul.

Sinds 2020 hebben wij een zonne-energiepark in eigen beheer op ons fabrieksdak. Daarmee wekken we zo'n 75% van de energie die we nodig hebben zélf op en zijn we niet alleen gasloos, maar zetten we ook een serieuze stap richting energieneutraal produceren.

Castelijns produceert alle onderdelen in Nederland, dichtbij de eindgebruikers, waardoor het transport wordt beperkt. Verpakkingsmateriaal wordt gerecycled, of meubilair wordt met herbruikbare pakdekens vervoerd.

Als u dus kiest voor Castelijns, is dat een verantwoorde keuze en draagt ook u bij aan een stukje natuurbehoud!



STIP
SKH-STIP-00045

RÉFLEXION



**RÉFLEXION,
VERNUFTIGE EENVOUD**



collectie Réflexion

design: Karel Boonzaaijer & Pierre Mazairac (2024)

Met de kastenserie Réflexion laten Karel Boonzaaijer en Pierre Mazairac zien dat de chemie tussen hen nog altijd leidt tot vernuftige ontwerpen. In hun zoektocht naar een kast die je om een hoek kunt plaatsen, ontstonden de L-vormen van Réflexion als perfect in elkaar passende vormen. Een reflexie van de eigen vorm, geïnspireerd op de eeuwenoude muren rond de Incastad Cuzco, waarbij de met precisie uitgehakte stenen ook naadloos in elkaar passen.

De L-vormige Réflexionkasten ogen misschien eenvoudig, maar zijn rondom in verstek gemaakt, met als verfijnd detail de verzonken deur en achterzijde, waardoor die slechts 5mm dik lijken te zijn. Staand is de L-vorm een kast met deur, liggend is het een dressoir met laden. Samen met een al even verfijnd gedetailleerd rechthoekig kastje en twee maten open nisjes, kan eindeloos gecombineerd worden.

Ook de flexibiliteit is eindeloos, want alle vormen staan namelijk los over elkaar heen, waarbij een antislip vel voorkomt dat ze van elkaar schuiven. Réflexion kasten zijn dus in de toekomst of bij verhuizing weer anders op te bouwen of aangevuld met enkele nieuwe elementen op te splitsen tot andere kasten.

RÉFLEXION

With this series of cabinets called Réflexion, Karel Boonzaaijer and Pierre Mazairac still show that their chemistry leads to ingenious designs. In their search on how to place a cabinet around a corner, the L-shaped forms of Réflexion arose as perfect fitting shapes. As a reflection of their own shape, inspired by the ancient walls around the Inca City of Cuzco, whose precise carved stones fit seamlessly.

The L-shaped Réflexion cabinets may look simply, but are mitered all around, with a refined detail of a countersunk door and back which makes them appear to be only 5mm thick. Standing upright, the L-shaped form is a cabinet with a door, lying down, it's a side board with drawers. Together with an equally refined small rectangular cabinet and open niches available in two sizes, the combinations are endless.

So is the flexibility, because all shapes are separately placed on top of each other, whereby a non-slip sheet prevents the cabinets from sliding off. Réflexion cabinets are future-proof and can be framed differently when moving house or when redecorating, completed with new elements and to be divided into different cabinets.

RÉFLEXION





RÉFLEXION



SOLO

CASTELIN



Zien hoe we Solo maken? Scan de QR-code en bekijk de video!

STRAK, SPEELS & ZEER VEELZIJDIG



collectie SOLO

design: Marieke Castelijm (2010)

De aan de wand hangende kastenserie Solo – ontwerp: Marieke Castelijm - heeft maar liefst 36 verschillende lowboards en dressoirs, variërend van 100 tot 250cm lengte, vier hoogtes torenkasten en een serie grotere 4- en 6-deurs kasten. Met uitzondering van de torenkasten, zijn alle Solo kasten ook op stelvoetjes of in kleur gelakte pootbokjes leverbaar, eventueel met toegevoegd onderblad. Er kan dus eindeloos gecombineerd worden en door meebestellen van de draaibare TV-paal, kleppen of deuren in speakerstof, ventilatie- en bekabelingsgaten creëert u ook nog eens uw ideale TV-kast.

Kenmerkend bij Solo is de strook in het front: bij de lowboards en dressoirs steeds een lade, bij de torenkasten een sierstrook. Deze stroken kunt u in een afwijkende kleur, structuur of hout kiezen, waardoor u het frontaanzicht naar eigen wens kunt samenstellen. Bovendien zijn de stroken verwisselbaar. Het eenvoudig vervangen van de strook geeft de kasten na verloop van tijd een heel nieuw uiterlijk. Solo kasten gaan dus moeiteloos met hun tijd mee. Voor info over kleuren, materialen en maten zie www.castelijm.nl.

SOLO

Our Solo series of wall mounted cabinets (design: Marieke Castelijm) comprises no fewer than 36 different lowboards and sideboards, ranging in length from 100 to 250 cm as well as four heights of high cabinets, ensuring endless combination possibilities. All the cabinets may be customized to accommodate ventilation openings and cabling for your TV equipment.

Solo is characterized by the decorative asymmetric strip incorporated into the doors and the drawers of the cupboards. You can choose a different colour, structure or wood type for these strips and drawers, which allows you to customize the front according to your requirements. Because the strips are also easily replaced, an entirely new look can be created to ensure that the cabinets remain 'fresh' and up to date. For information about colours, materials and measurements see www.castelijm.nl.





SOLO

ideaal als TV-kast



SOLO



SOLO

hangend aan de wand, of staand op pootbokjes



TAPA



Zien hoe
we Tapa
maken?
Scan de
QR-code
en bekijk
de video!

**UITSTEKEND
DESIGN**



collectie TAPA

design: Marieke Castelijm (2019)

De lowboardserie Tapa, ontworpen door Marieke Castelijm, heeft ondanks dat er slechts 4 lowboards zijn, legio combinatiemogelijkheden. Het bovenblad loopt in verstek door in de bovenste frontstrook en vormt daardoor een soort deksel op het lowboard. Vandaar de naam Tapa, spaans voor deksel. Het "deksel" wordt geaccentueerd doordat het dikker is en aan weerszijden van de kast iets doorsteekt. De lowboards zijn standaard voorzien van bekabelingsmogelijkheden en daardoor eenvoudig uit te breiden als apparatuurkast met de draaibare TV-paal en speakerstof. Naar wens kan steeds de bovenste frontstrook als lade worden gekozen en zijn de lowboards zowel als hangende kasten of op ranke pootsledes te bestellen. Doordat de maatvoering deels gelijk is aan de Solo lowboards, zijn combinaties met Tapa en Solo ook mogelijk. Voor info over kleuren, materialen en maten zie www.castelijm.nl.

TAPA

Our Tapa series of lowboard cabinets (design: Marieke Castelijm) only contains 4 different lowboards, but a wide variety of combinations. The top of the cabinet continues in miter with the top front strip creating some kind of lid, literally translated in spanish: Tapa. The protruding lid creates a special accent in this cabinet. All the cabinets accommodate standard ventilation and cabling openings for your TV equipment, which can be expanded by optional speaker-fabric as front-cover. Also, the top front strip can be equipped with drawers and the cabinets can be mounted to a slim frame or to the wall. Because of the similarities in the Tapa and Solo series, combinations with these two series are possible. For information about colours, materials and measurements see www.castelijm.nl.



TAPA

*uitvoerbaar met laden,
kleppen of beiden*



TAPA



DISK



Zien hoe
we Disk
maken?
Scan de
QR-code
en bekijk
de video!

ONMISKENBARE RONDE GREEP



collectie DISK

design: Dick Spierenburg (1994)

De kracht van het ontwerp is gelijk de herkenbaarheid van Disk: de ronde aluminium greep. Deze door Dick Spierenburg ontworpen kastenserie omvat verschillende modellen variërend van hoog tot laag, met deuren, laden en soms binnenladen. Alle Disk kasten kunnen voor apparatuur worden aangepast met bekabelings- en ventilatieopties. Naast in aluminium, kunnen de Disk grepen en pootjes ook in alle lakkleuren geleverd worden en kunnen de kasten geplaatst worden op de hogere Line pootjes of op zwarte 25mm hoge stelvoetjes, waardoor de kast iets lijkt te zweven boven de vloer.

Disk is leverbaar in lak (uni- effectlak of hoogglans), in houtfineer of een combinatie hiervan. Voor kleuren, materialen en maten zie www.castelijn.nl.

DISK

The unique design of the round aluminium handle makes Disk instantly recognizable. Designed by Dick Spierenburg, this collection comprises a variety of models ranging from tall to low, with doors, drawers and, in some cases, inside drawers. All Disk cupboards may be modified to accommodate ventilation and cabling openings for your equipment. Besides the standard aluminium, the handles and legs can also be chosen in lacquer finish. The cupboards can also be fitted with Line legs (which are higher) or black flooring caps, which create the illusion of the cupboard 'floating' slightly above the ground.

The Disk collection is available in lacquer finish (monochromatic, effect or high gloss), in wood veneer, or in a combination of the two. For colours, materials and measurements see www.castelijn.nl.



DISK

*een object
in uw kamer
waar u trots
op kunt zijn*

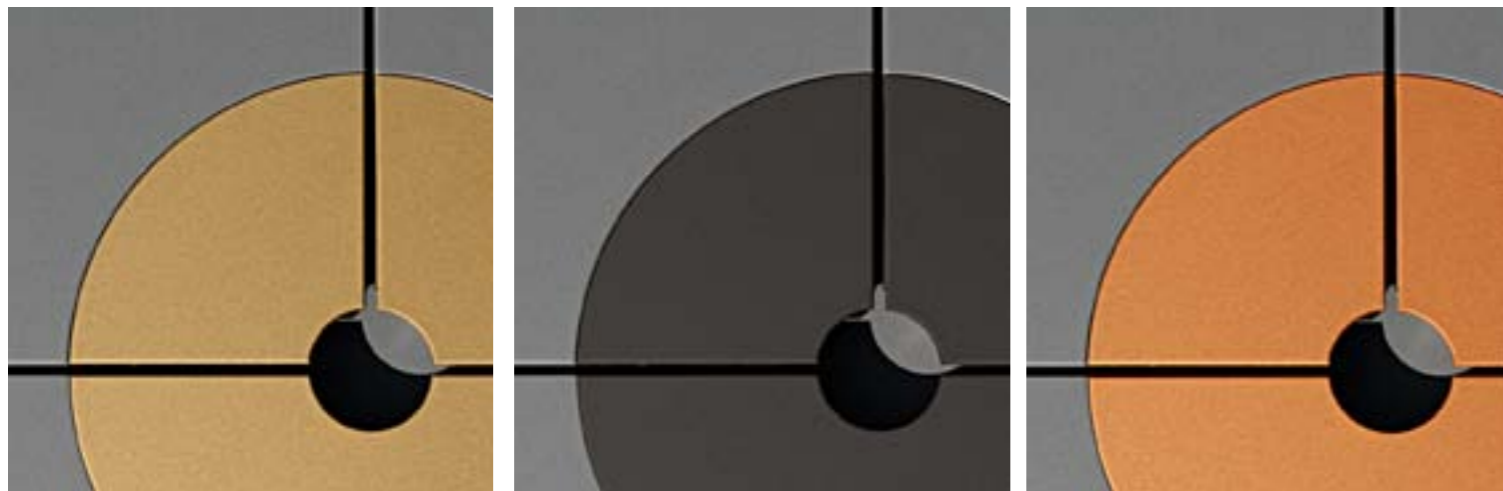

DISK



*grepen en
poten in
aluminium, of
juist gespoten
in kleurlak*



LINE



Zien hoe
we Line
maken?
Scan de
QR-code
en bekijk
de video!

DE KRACHT VAN MINIMALISME



collectie LINE

design: Dick Spierenburg (1998)

Line – ontwerp Dick Spierenburg – onderstreept de kracht van het minimalisme, met de strakke, subtiële aluminium greeplijst. De collectie omvat verschillende modellen variërend van hoog tot laag, met deuren, laden en soms binnenladen. Alle Line kasten kunnen voor apparatuur worden aangepast qua bekabeling en ventilatie. Naast in aluminium, kunnen de Line grepen en pootjes ook in alle lakkleuren geleverd worden en kunnen de kasten geplaatst worden op de lagere Disk pootjes of op zwarte 25mm hoge stelvoetjes, waardoor de kast iets lijkt te zweven boven de vloer. Line is leverbaar in lak (uni- effectlak of hoogglans), in hout of een combinatie hiervan. Voor kleuren, materialen en maten zie www.castelijjn.nl.

LINE

Designed by Dick Spierenburg. Line is proof of the power of minimalism with its functional yet subtle aluminium recessed handles. The collection comprises a variety of models ranging from tall to low, with doors, drawers and, in some cases, inside drawers. All Line cupboards may be modified to accommodate ventilation openings and cabling for your equipment. Besides the standard aluminium, the handles and legs can also be chosen in lacquer finish. The cupboards can also be fitted with Disk legs (which are lower) or black flooring caps, which create the illusion of the cupboard 'floating' slightly above the ground. The Line collection is available in lacquer finish (monochromatic, effect or high gloss), in wood veneer, or in a combination of the two. For colours, materials and measurements see www.castelijjn.nl.



LINE

een prachtige inliggende lijn als greep

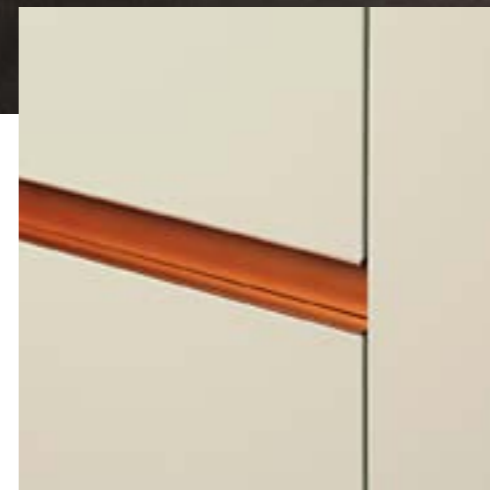

CIRCLIPS

CASTELIJN



Zien
hoe we
Circlips
maken?
Scan de
QR-code
en bekijk
de video!

VLOEIENDE VORMEN VAN CIRKELS & ELLIPSEN



collectie CIRCLIPS

design: Dick Spierenburg & Karel Boonzaaijer (2008)

De vorm van de Circlipstafels - ontwerp Dick Spierenburg - bestaat uit een combinatie van cirkels en ellipsen. Daardoor zijn drie vloeiende tafelvormen ontstaan op eigenwijs schuin geplaatste poten. De mix van dunne RVS of gelakte poten met de dikkere houten of gelakte poten is zelf te kiezen. De tafel T-CC2 is echter ook op een vloeiend gevormde kolomvoet leverbaar in lak, noten of eiken.

Met de bijpassende CP-wandplanken kan de stijl van de tafel ook aan de wand worden doorgezet. Gecombineerd met de tafel als werkplek óf juist werken aan het wandblad zelf. Als set wandplanken aan de muur of met spiegel erbij als make-up tafel of in de hal.

De bladen zijn leverbaar in eiken, noten, Fenix of HPL. Bij deze laatste twee opties kan de bladrand in een contrast- of juist een bijpassende kleur geolied worden. De achterwanden van de CP-wandplanken zijn altijd in effectlak. Voor info over kleuren, materialen en maten zie www.castelijn.nl

CIRCLIPS

The tables in the Circlips collection (design: Dick Spierenburg) are based on various combinations of circles and ellipses. This has resulted in three appealing tabletop shapes. All three models rest on legs placed at unusual oblique angles. The combination of slender stainless steel, lacquered legs and/or wooden legs (unfinished or lacquered wood) is up to the customer. The medium sized model in this collection (T- CC2) is also available with a conical column base, which is beautifully integrated with the flowing contours of the tabletop. The suiting CP shelves open the possibility to continue the style of the circlips table on your wall. They also can be used as workplace or dressing table. The tabletops are available in either Fenix, HPL, walnut or oak. As a detail, the tabletop edges are finished with oil. The column base is available in paint finish, walnut or oak. The matching CP-shelf has the same options in colours and materials, except the bottom is always finished with oak veneer and the back wall is always finished in lacquer. For colours, materials and measurements see www.castelijn.nl.



CIRCLIPS



Op kolom of mix van poten.



salontafels in Circlips-stijl



De vloeiende bladvormen zijn in het klein ook als salontafel te kiezen. Op 40cm of 34cm hoogte op mix van Circlipspootjes óf massief eiken Foliantspootjes combineert u de stijl van de eethoek moeiteloos door naar de zithoek.

FOLIANT



Zien
hoe we
Foliant
maken?
Scan de
QR-code
en bekijk
de video!

MARKANTE TAFEL MET OPVALLEND ONDERSTEL



collectie FOLIANT

design: Dick Spierenburg (2015)

De opvallende tafel Foliant werd door Dick Spierenburg begin jaren '90 al ontworpen en is in 2015 opnieuw in productie genomen. De vloeiende bladvorm en markant gebogen houten poten zijn nog uit het oorspronkelijke ontwerp herkenbaar, maar inmiddels is Foliant doorontwikkeld tot een hele serie tafelvormen, waarvan de tonvorm en de driehoek ook in het klein als salontafel leverbaar zijn. Allemaal met blad in eiken, Fenix of HPL met de kenmerkende berkenmultiplex rand op massief eiken poten. En gecombineerd met de CP-wandplanken - óók ontworpen door Dick Spierenburg - zet u de vloeiende vormen van uw Folianttafel dóór op de muur of creëert u een handig werkblad. Kijk voor legio kleurencombinaties en de verkooppunten op www.castelijn.nl óf bezoek de fabrieksshowroom in Roelofarendsveen.

FOLIANT

Designed by Dick Spierenburg in the early nineties, the striking Foliant table re-entered production in 2015. The graceful table top outline and eye-catching curved wooden legs are retained from the original design, but Foliant has been developed into a series of many tables, of which the barrel- and delta-shaped ones are also available as a coffee table. All tabletops are available in oak-veneer, Fenix or HPL, with the characteristic edges and solid oak legs finished in oil. Combined with the CP-shelves, which also are designed by Dick Spierenburg, the fluent shapes of your Foliant table are continued onto the wall, or create a convenient worktop. To see the many colour combinations and find your nearest dealer, visit www.castelijn.nl.



FOLIANT



combineer de Foliant met de CP wandplank

FOLIANT





GROOVE



DUNNE ALUMINIUM SCHAPPEN



collectie GROOVE

design: Coen Castelijin (2005)

Een strak stramien van open vakken: ranke aluminium ingeschoven schappen gecombineerd met stoere staanders en constructieplanken in lak of hout zonder zichtbare verbindingen. Dat is de basis van het door Coen Castelijin ontworpen kastsysteem Groove, waardoor het ook vrij in de ruimte toepasbaar is. Als boekenkast aan te vullen met deuren, laden en eventueel een werkblad. Met de televisie op of boven het lowboard, óf juist vernuftig verstopt op een schuifpaneel achter ondiepe boekenvakken. U heeft de wensen, wij creëren de oplossing! Voor kleuren, materialen en maten zie www.castelijin.nl.

GROOVE

Clean lines and open compartments – slender slide in aluminium shelves are combined with sturdy vertical elements and fixed shelves (available in lacquer finish or unfinished wood) without visible joins. These form the basis for Groove, the cupboard system designed by Coen Castelijin. Groove can also be used as a free standing unit. If used as a bookcase, optional elements include doors, drawers or a work surface. As an entertainment unit, Groove features a sliding wall for a LED TV, cleverly concealed behind shallow bookshelves. Whatever your wishes and requirements are, we can provide a solution! For colours, materials and measurements see www.castelijin.nl.

GROOVE





Stoere dikke staanders en planken, gecombineerd met ranke dunne rasters.



GROOVE-XS



Zien hoe we Groove-XS maken? Scan de QR-code en bekijk de video!

MINIMALISTISCHE BOEKENKAST OPEN EN LUCHTIG



collectie GROOVE-XS

design: Coen Castelijm (2010)

Met maar 9cm diepe staanders en ranke doorlopende aluminium boekenplanken, ontwierp Coen Castelijm Groove XS. Duidelijk verwant aan Groove, maar zo open en lichtig, dat enkel de aan de wand bevestigde staanders het krachtige stramien lijken te vormen. Wanneer deze staanders voorzien worden van de optioneel in te frezen LED-verlichting, wordt dat krachtige stramien ook nog eens prachtig uitgelicht.

Groove XS is in hoogtes van 216 en 251 cm leverbaar met staanders in zowel hout als lak. De lange aluminium boekenplanken bepalen de breedte, die varieert van 98, 151, 205 tot 259 cm. Naar wens kan een deel van de openheid getemperd worden met ladesets of deuren. Voor kleuren, materialen en maten zie www.castelijm.nl.

GROOVE-XS

Coen Castelijm designed Groove XS with vertical elements of just 9 cm deep, and slender one piece aluminium bookshelves. The design is clearly related to Groove, but so open and light that the wall mounted vertical elements seem to be the only substantial components of the structure. Groove XS can be provided with optional LED-lighting, carefully milled in the vertical elements. This way the structure is even more powerful and beautiful illuminated.

Groove XS is available with a height of 216 or 251 cm. The vertical elements come in either unfinished wood or lacquer finish. The long aluminium bookshelves determine the width of the unit, which can be either 98, 151, 205 or 259 cm. If required, the openness of the design can be toned down by incorporating one or more doors or sets of drawers. For colours, materials and measurements see www.castelijm.nl.

GROOVE-XS





GROOVE-XS



combineer Groove-XS met SOLO



RP



Zien hoe
we RP
maken?
Scan de
QR-code
en bekijk
de video!

EIGENZINNIGE LEUNKASTEN



collectie RP

design: Coen Castelijm (2016)

De collectie RP, ontworpen door Coen Castelijm, combineert het beste uit 2 werelden. Zo kunnen de bladen van de tafels worden uitgevoerd in het met Nano technologie gemaakte supermatte Fenix materiaal, terwijl de vormgeving met de taps toelopende massief eiken poten de charme heeft van de jaren 50. Deze RP collectie kent vele vormen en maten tafels, steeds met een vriendelijke verjongde rand op basis van berken multiplex. Naast deze tafels bevat de RP collectie ook een aantal eigenwijze leunkasten op hoge poten, die nonchalant tegen de muur leunen met lade, als vitrine of zelfs met uitklapbaar werkblad als thuiswerkplek. De leunkasten met gezichtsprofiel kunnen eventueel ook gemaakt worden met het profiel van uw eigen gezicht. Hoe uniek wilt u het hebben? Voor kleuren, materialen en maten zie www.castelijm.nl.

RP
Designed by Coen Castelijm, the RP collection combines the best of both worlds. Tabletops made of Fenix, a super-matt nanotechnology material, whilst the design with its tapered, massive oak legs, has a genuine 50s charm. These tables come in many shapes and sizes, always with an exposed plywood edge. The RP collection also comprise a number of perky, high legged lean-cupboards, nonchalant leaning against the wall with a drawer, as showcase or even with a collapsable desktop. Besides the standard designs, these lean-cupboards can also be designed with the profile of your own face. It doesn't get more unique than this. For colours, materials and measurements see www.castelijm.nl.





nonchalant leunend tegen de wand



uw werkplek opgeruimd in een handomdraai



STICKS



**EIGENWIJS BALANCEREND
OP ÉÉN POOT**



collectie STICKS

design: Gerard de Hoop (2011)

Eigenwijs balancerend op één poot zijn de Sticks kastjes op een rijtje, in een groepje of als enkel kastje in te zetten. Gerard de Hoop heeft ze – geïnspireerd door een rijtje verlaten protestborden - in 4 breedte- en 4 hoogtematen en ook nog eens met 4 pootlengtes ontworpen. Van nachtkastje tot torenkastje, van dressoir tot halkastje, de Sticks zijn overal toe te passen. En weer te veranderen, want de Sticks worden enkel aan de achterzijde aan de wand gemonteerd, waardoor elk kastje altijd elders weer herbruikbaar is, eventueel zelfs met een ander pootje ook weer op een andere hoogte. Voor kleuren, materialen en maten zie www.castelijn.nl.

STICKS

Perkily balancing on one leg, the cabinets in the Sticks series can be arranged in a row, as a group, or as stand-alone elements. Gerard de Hoop designed them in four widths, four heights and if that wasn't enough variation, also in four leg lengths. They can be used virtually anywhere and for any purpose: as a bedside table, a tower cupboard, a sideboard or in the hall of your home. What's more, the Sticks cabinets can always be reused elsewhere, as they are only attached to the wall at the rear. For colours, materials and measurements see www.castelijn.nl.

*met 16 verschillende maten
is er altijd een passende
combinatie te creëren*



STICKS



collectie RHOMBIC

design: Coen Castelijijn (2023)

Coen Castelijijn heeft met zijn ontwerp Rhombic een prachtige eyecatcher aan de collectie toegevoegd. Een op zichzelf staande kast met een onverwachte front- en vakverdeling. In één kleur te kiezen als abstract lijnenspel, of los gaan met kleuren en je eigen schilderij maken. Voor de ombouw heeft u de keuze uit kleurlak of houtfineer, de indeling en fronten zijn altijd in kleurlak en het metalen frame is altijd zwart. Voor kleuren, materialen en maten zie www.castelijijn.nl.

RHOMBIC

With his design Rhombic, Coen Castelijijn has added a beautiful eyecatcher to the collection. A stand-alone cabinet with an unexpected front and compartments. To be chosen in one colour, creating a linear pattern or go crazy on colours and create your own painting. For the body of the cabinet, you may choose from lacquer finish or wood veneer, the compartments always have lacquer finish and the metal frame is available in black metal only. For colours, materials and measurements see www.castelijijn.nl.



RHOMBIC



TXS



Zien hoe
we TXS
maken?
Scan de
QR-code
en bekijk
de video!



*stoere
strakke
tafels*

collectie TXS

design: Coen Castelijin (2019)

De TXS tafels - ontworpen door Coen Castelijin - zijn er in zóveel vormen en maten dat het bijna moeilijk kiezen is! Als rechthoekige tafels zijn ze in alle lengtematen op zowel 80cm als 100cm diep te bestellen, terwijl de ronde, vierkante en ellipsvormige tafels in grootte variëren van 4 tot zelfs 10-persoons tafels. Ook kan je juist kiezen voor de kleinste maat als thuiswerkplek. Alle TXS tafels hebben strakke rechte randen en stoere massief eiken poten. De bladen zijn leverbaar in diverse kleuren HPL of het supermatte Fenix, de massief eiken poten kunnen in verschillende kleuren geolied worden. Voor kleuren, materialen en maten zie www.castelijin.nl.

TXS

The TXS tables, designed by Coen Castelijin, come in so many different shapes and sizes, it will be hard to pick one. The rectangle-shaped table top can be ordered in all lengths at either 80cm of 100cm deep. Whilst the round, ellipse and square tables vary in size, the tables fit 4 to even 10-person. Also, you could choose for the smallest size table for your home office. Made from HPL or supermatt Fenix, the table tops are available in various colours. The solid oak legs can be oiled in different colours. For colours, materials and measurements see www.castelijin.nl.



TXS



CLASSICS



DE MAKERS
VAN DESIGN
SINDS
1958



SOLO

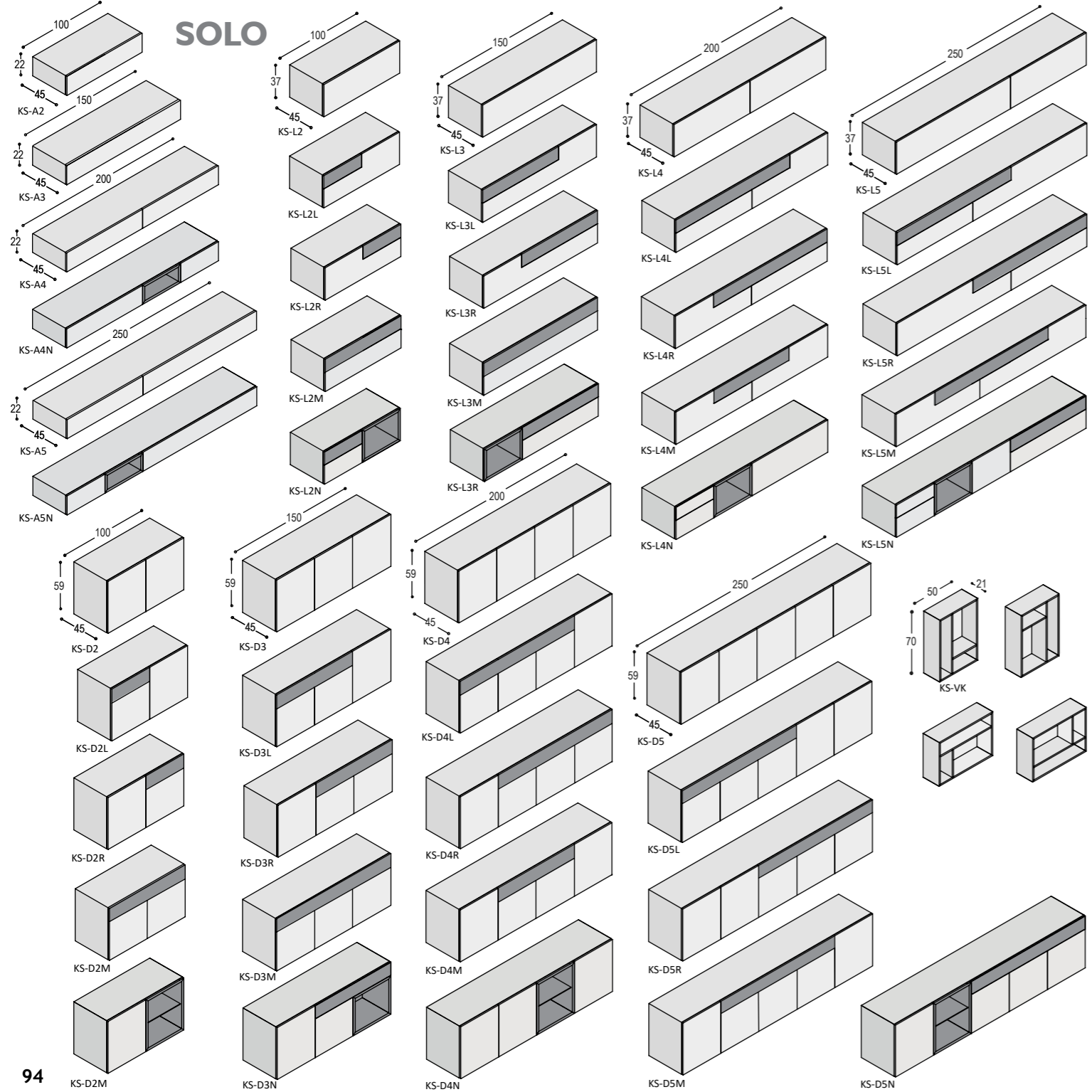

SOLO

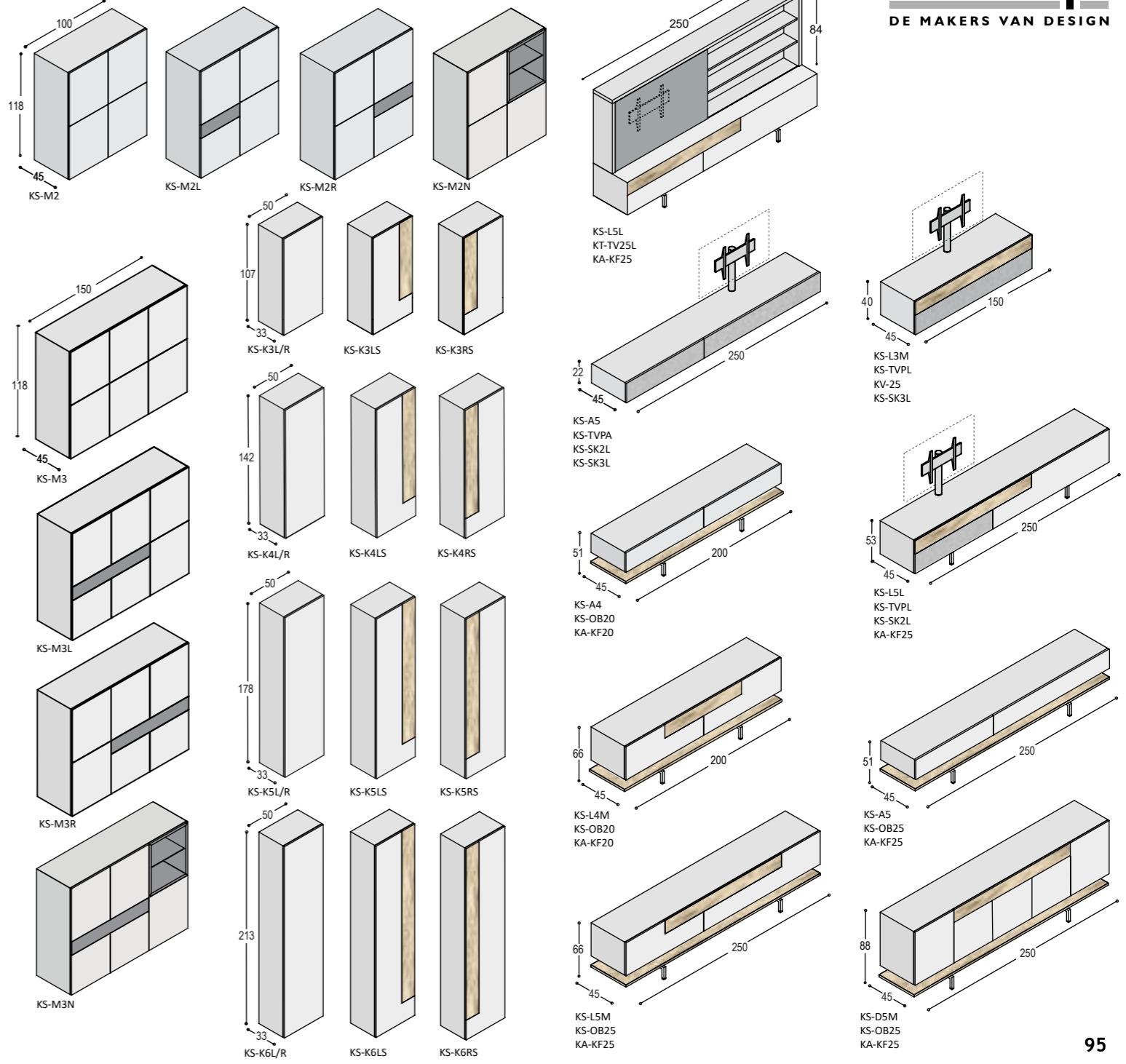

RÉFLEXION

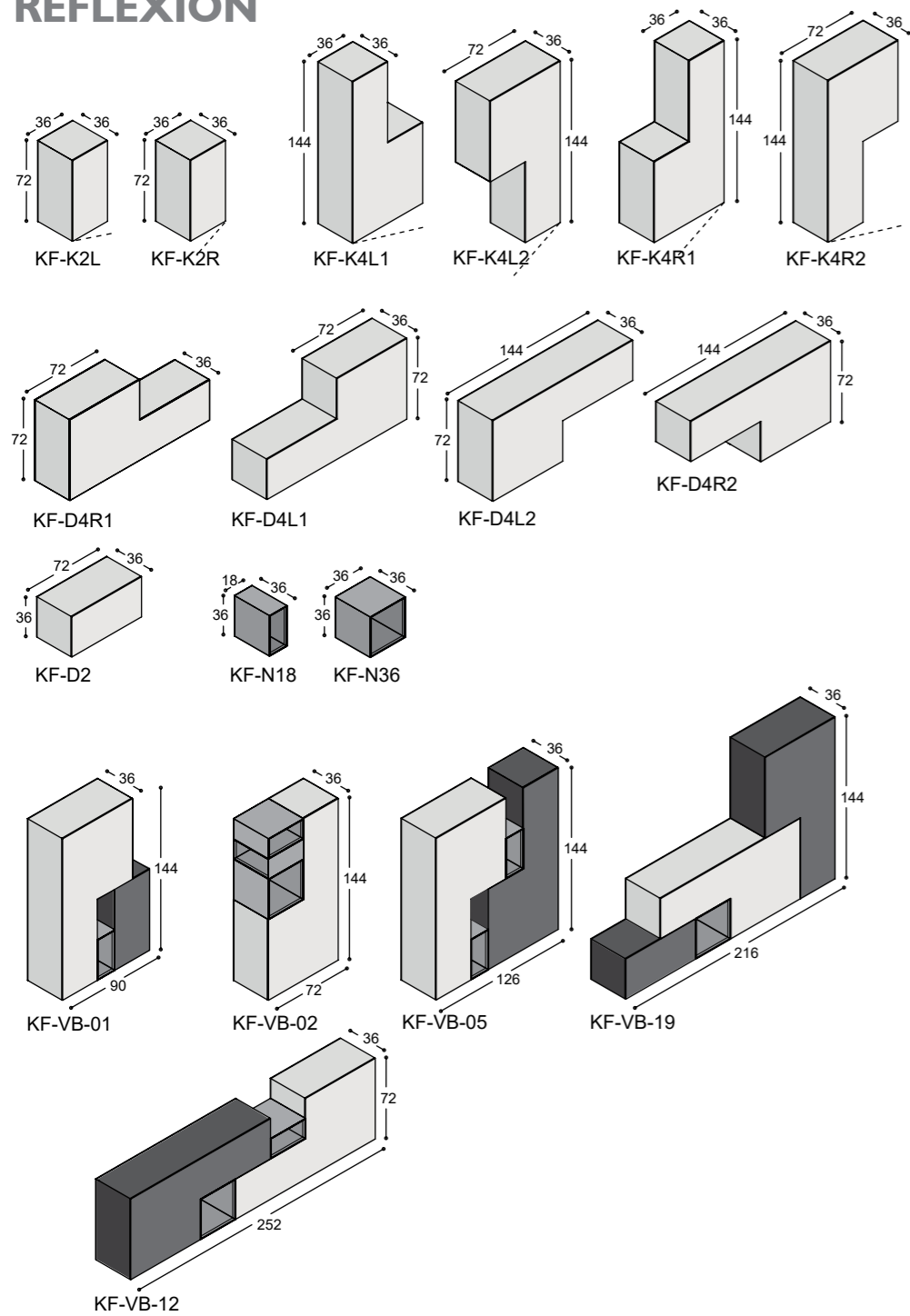

TAPA

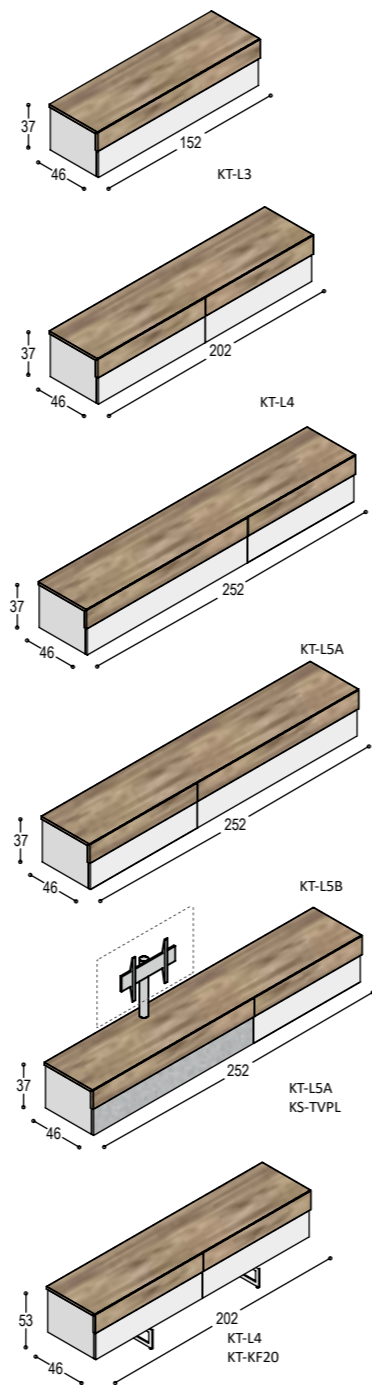

DISK

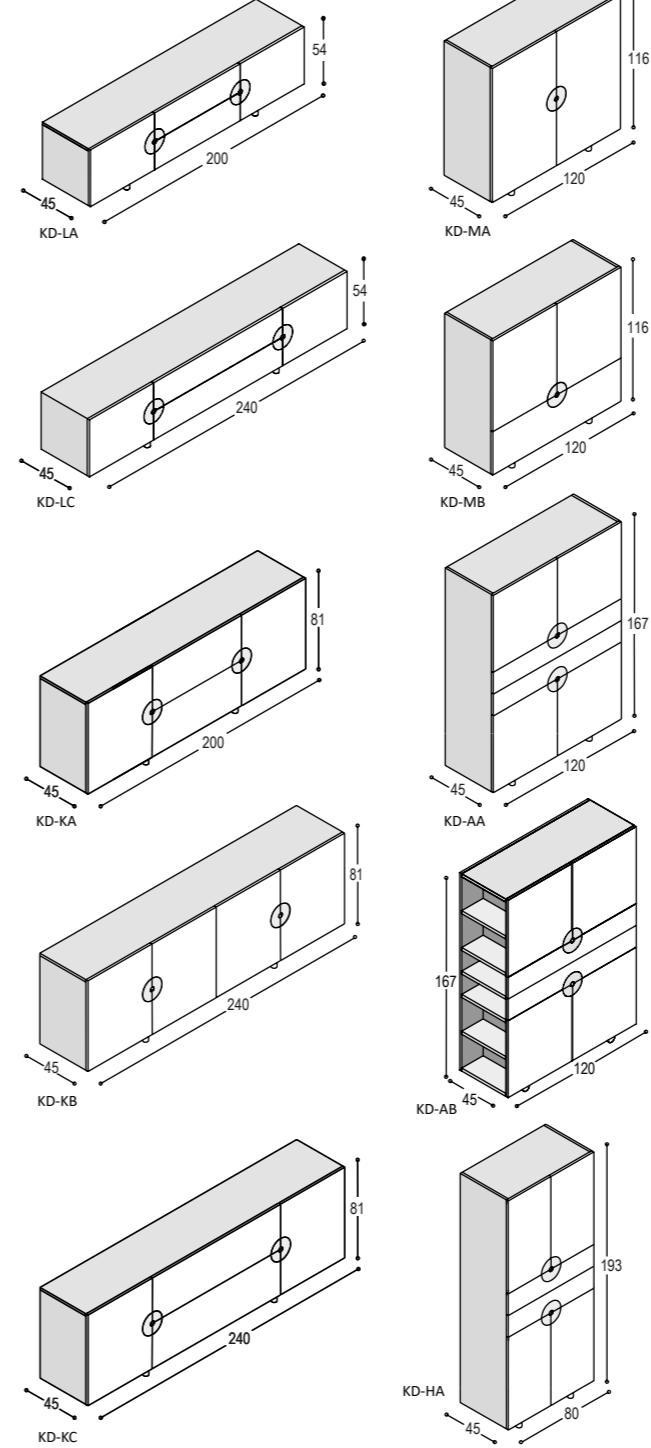

LINE

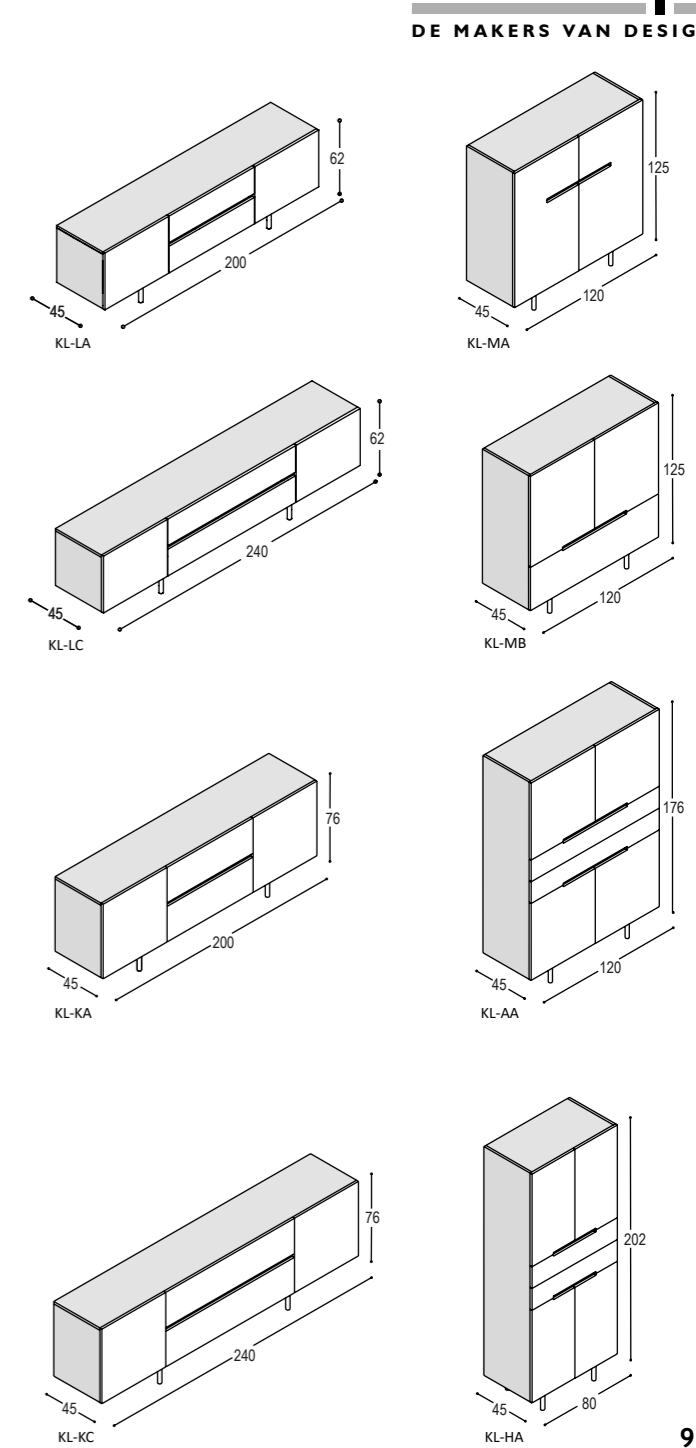

CIRCLIPS

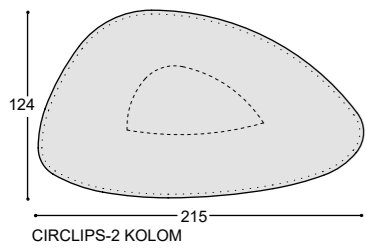
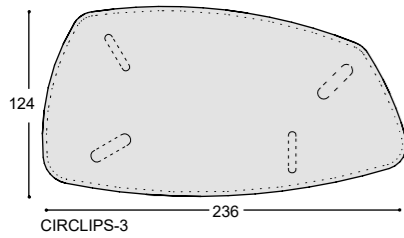
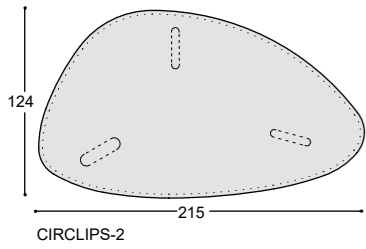
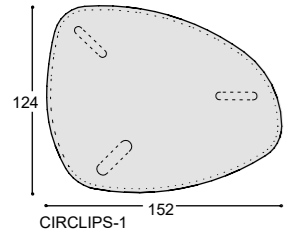

tafels schaal 1:50

FOLIANT

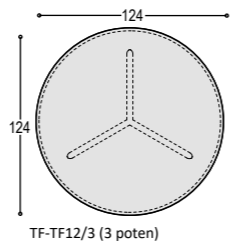
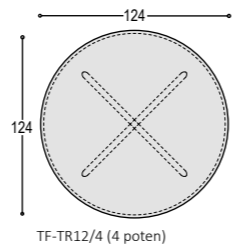
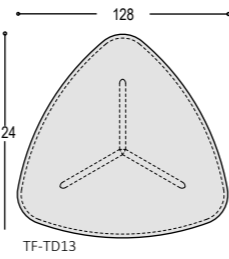
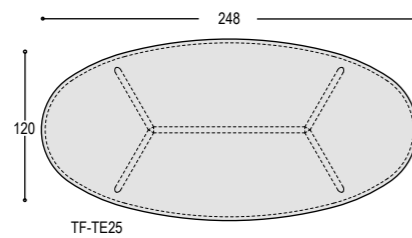
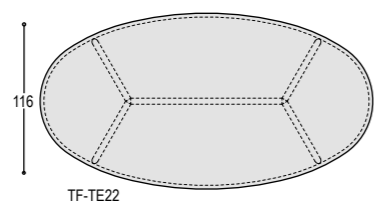
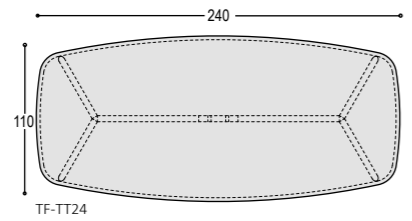
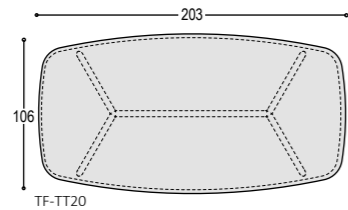
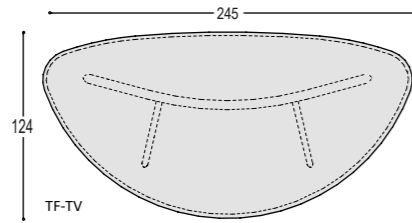
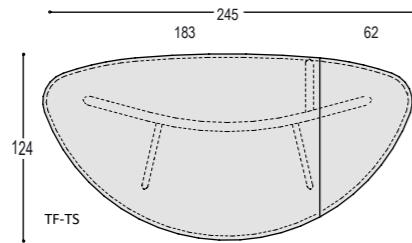

tafels schaal 1:50

THUISWERK

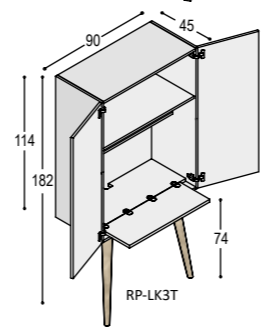
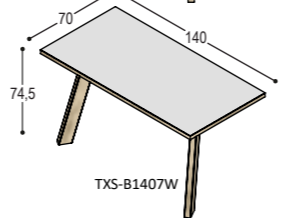
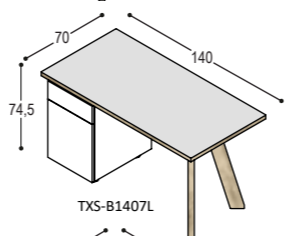
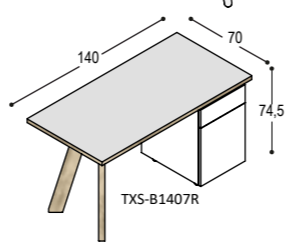
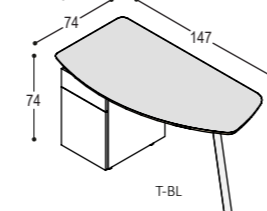
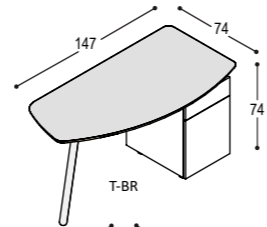

SALONTAFELS

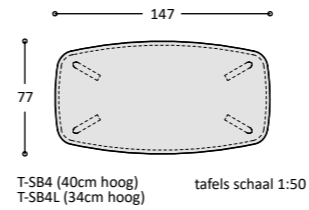
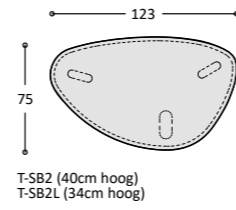
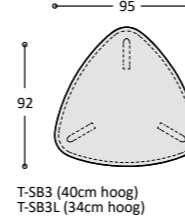
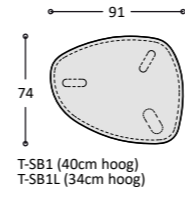

RHOMBIC

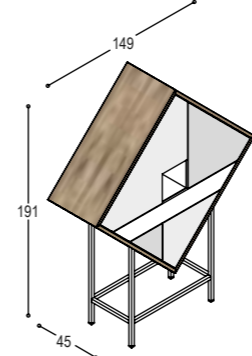

CP WANDPLANKEN

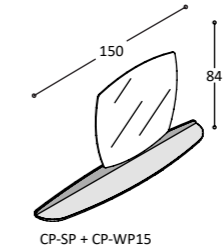
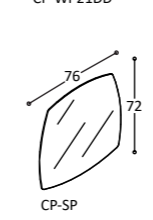
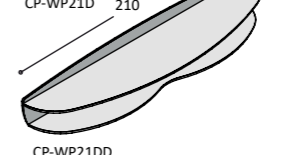
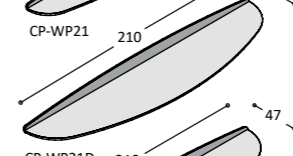
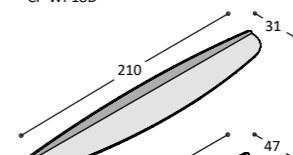
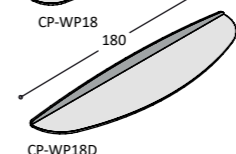
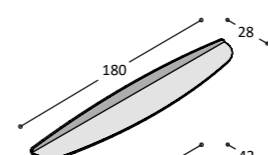
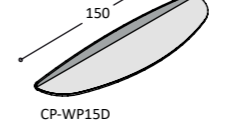
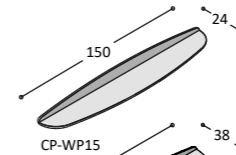
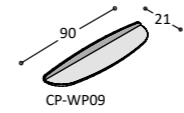

WP WANDPLANKEN

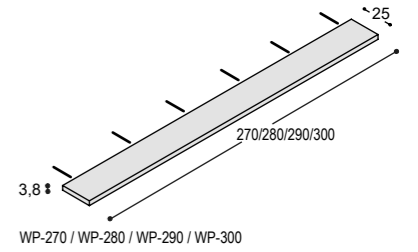
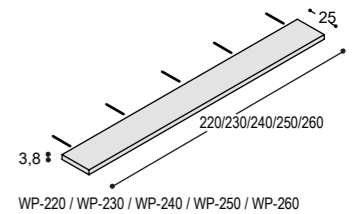
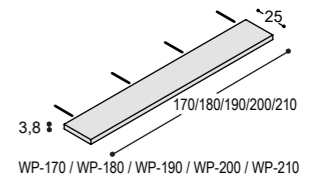
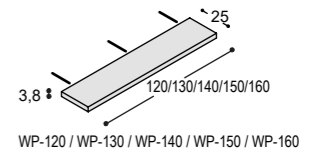
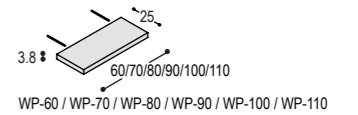

GROOVE

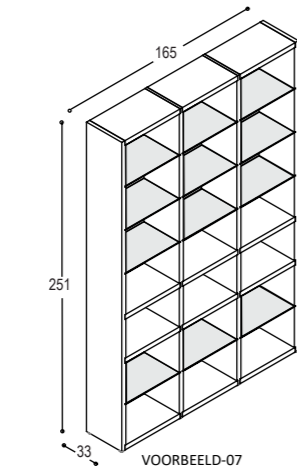
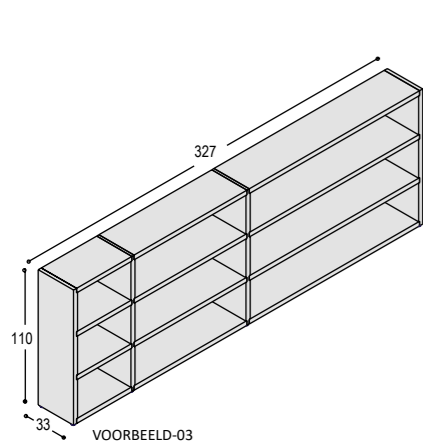
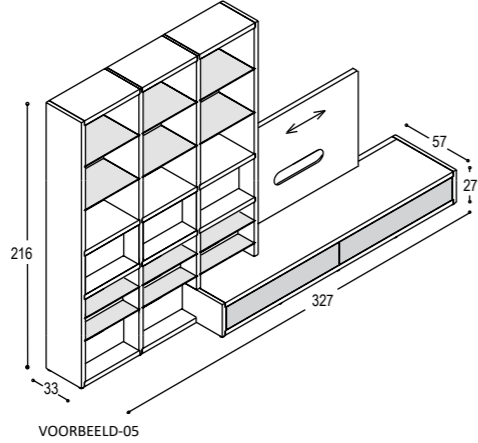
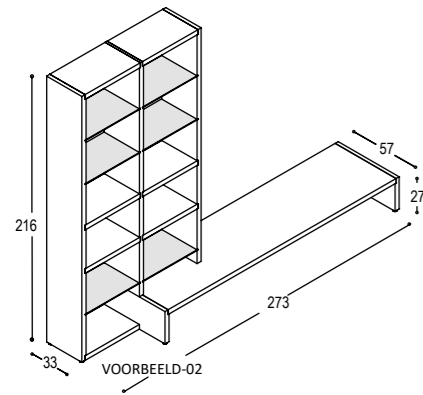
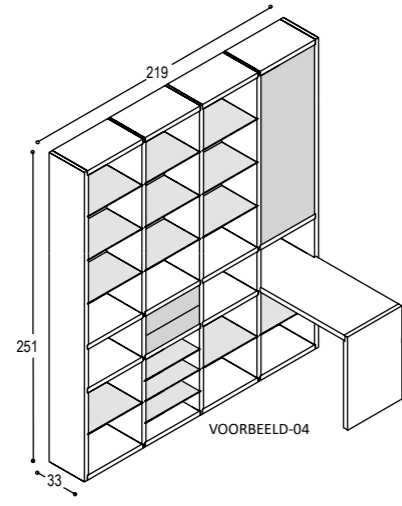
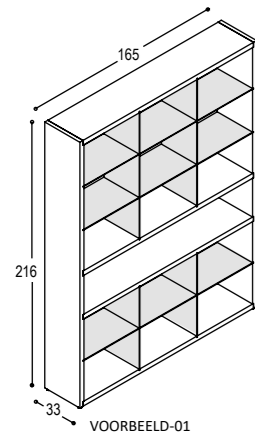

GROOVE-XS & SOLO

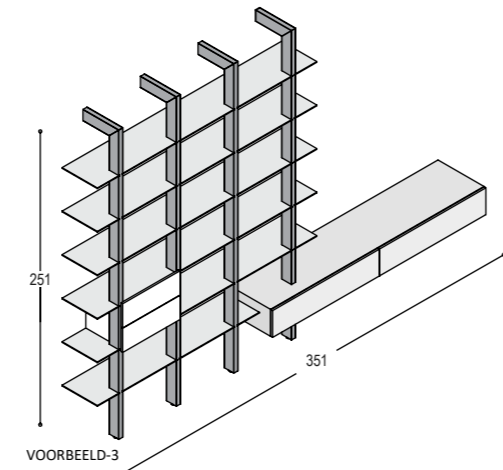
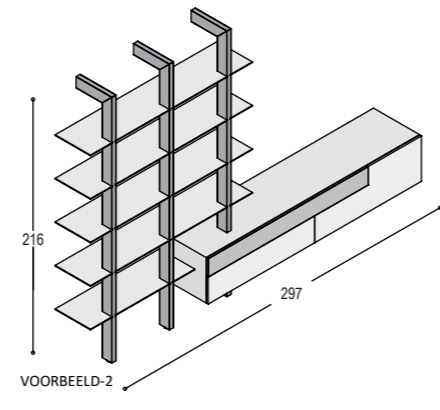
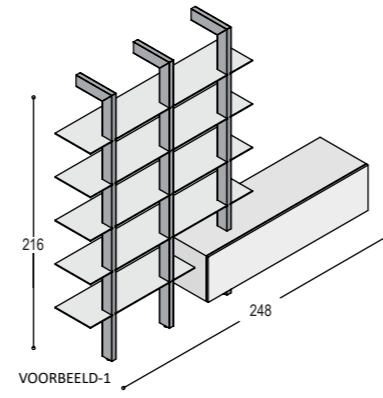

GROOVE-XS

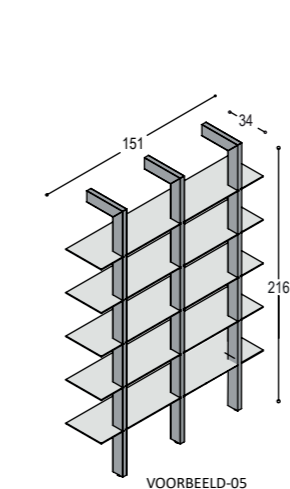
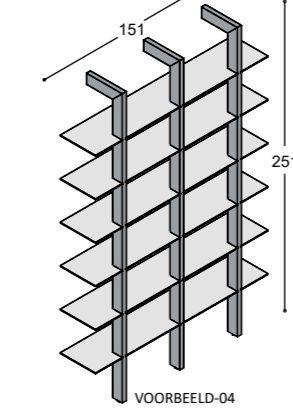
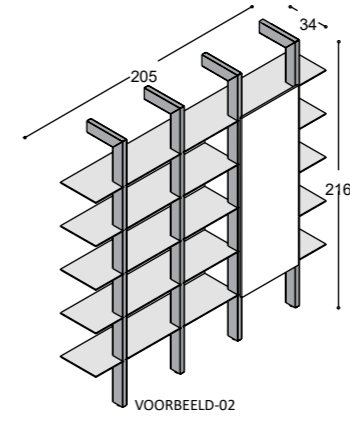
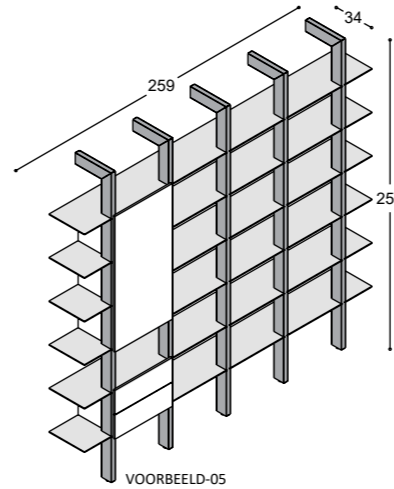
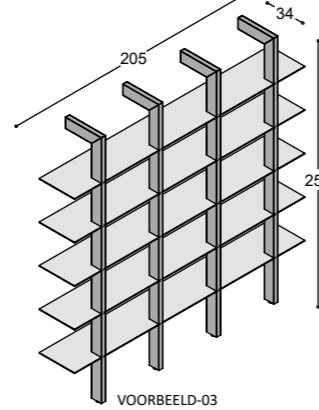
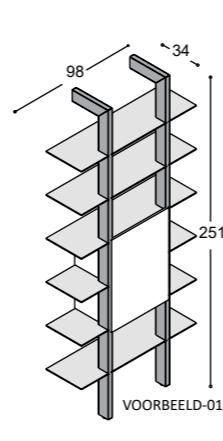

STICKS

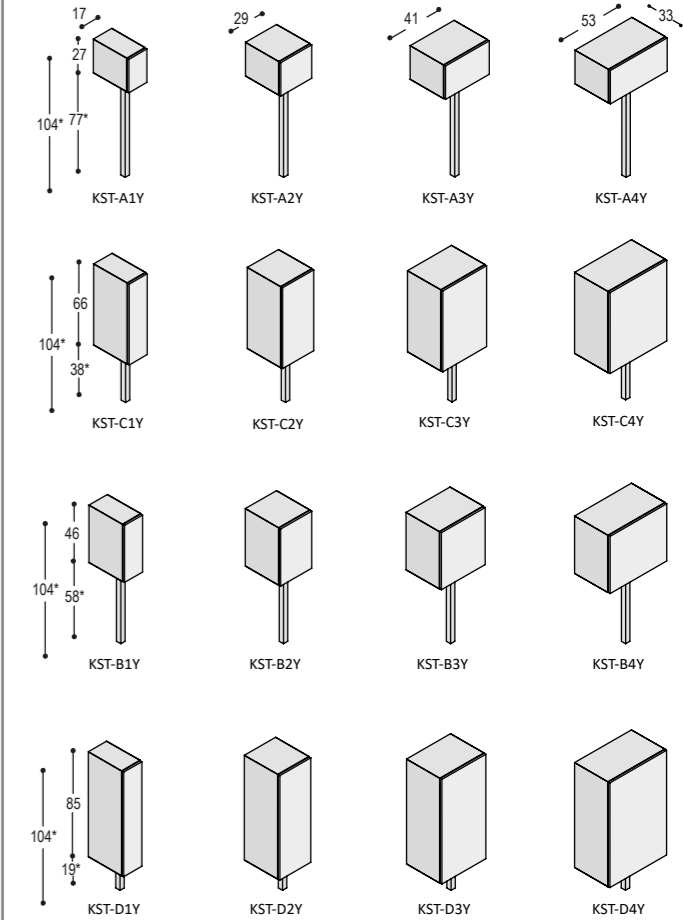

* met andere pootlengte ook op totaalhoogte 66cm, 85cm en 123cm leverbaar

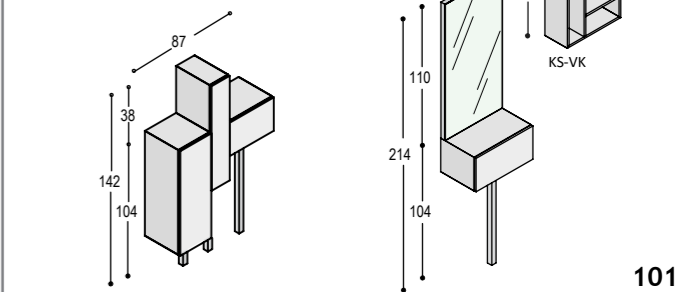

RP

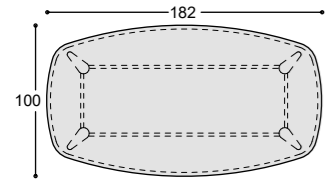

RP-TT18

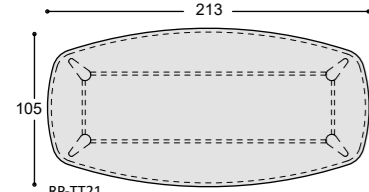

RP-TT21

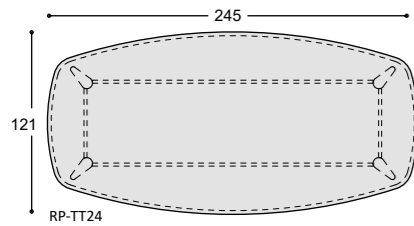

RP-TT24

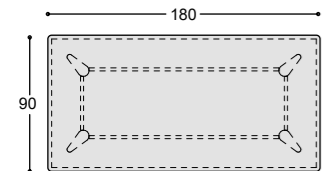

RP-TR18

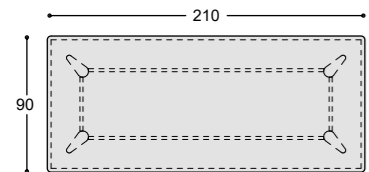

RP-TR21

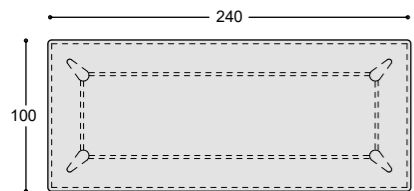

RP-TR24

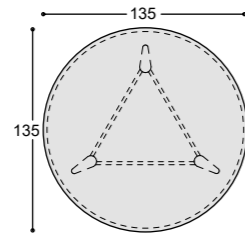

RP-TC13/3

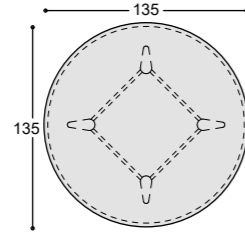

RP-TC13/4

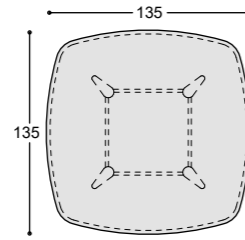

RP-TV13

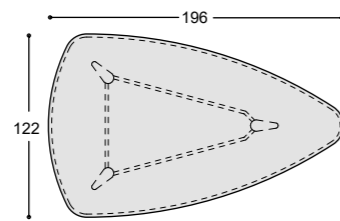

RP-TD20

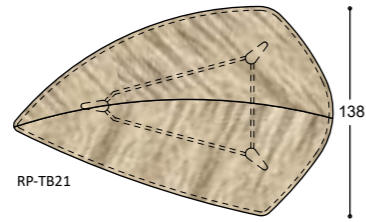

RP-TB21

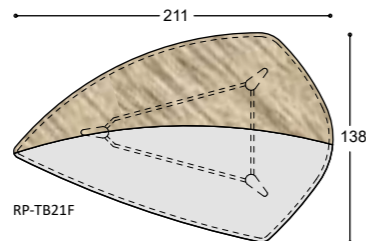

RP-TB21F

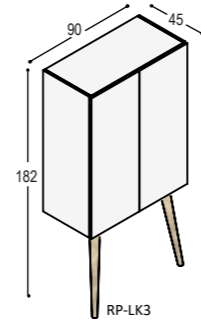

RP-LK3

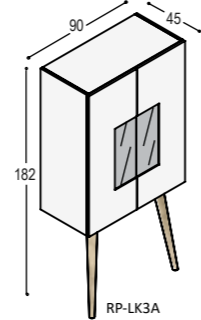

RP-LK3A

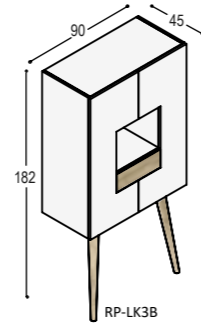

RP-LK3B

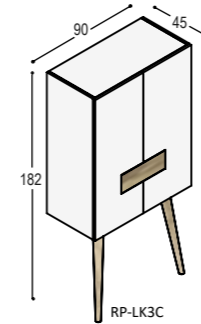

RP-LK3C

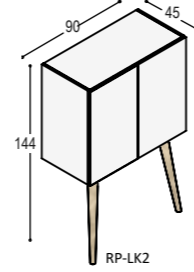

RP-LK2

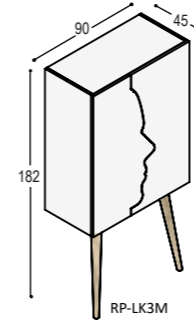

RP-LK3M

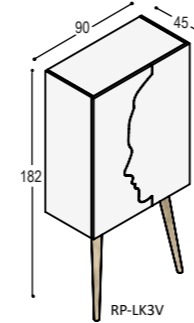

RP-LK3V

TXS

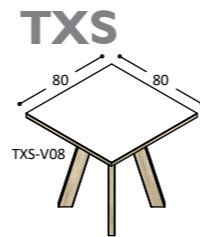

TXS-V08

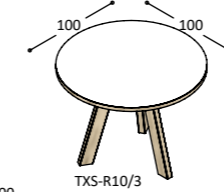

TXS-R10/3

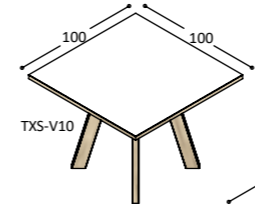

TXS-V10

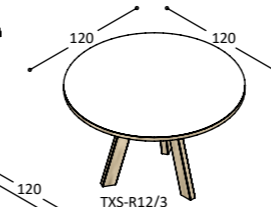

TXS-R12/3

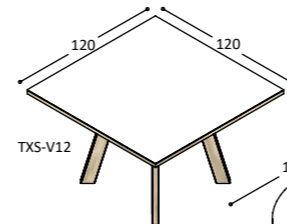

TXS-V12

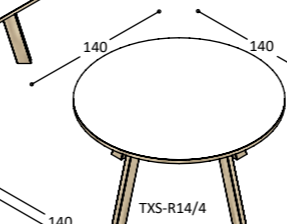

TXS-R14/4

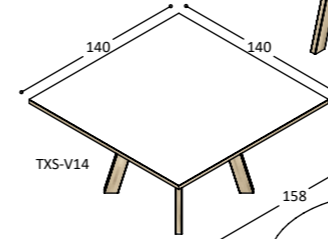

TXS-V14

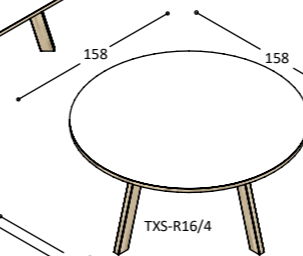

TXS-R16/4

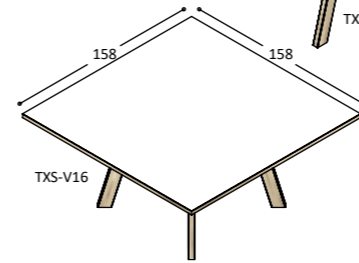

TXS-V16

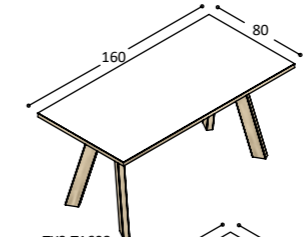

TXS-T1608

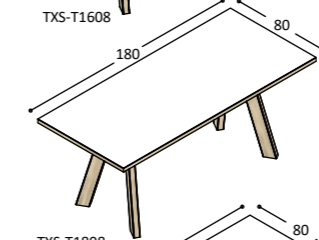

TXS-T1808

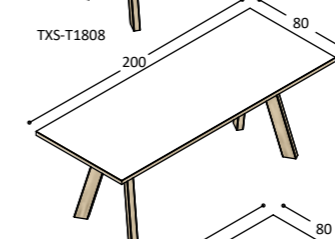

TXS-T2008

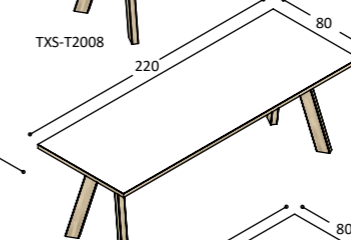

TXS-T2208

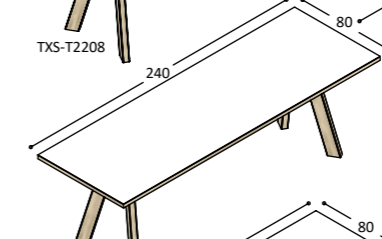

TXS-T2408

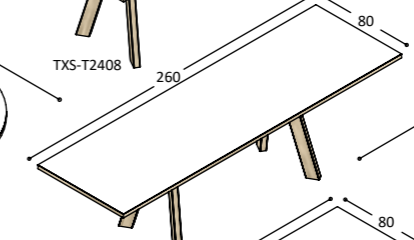

TXS-T2608

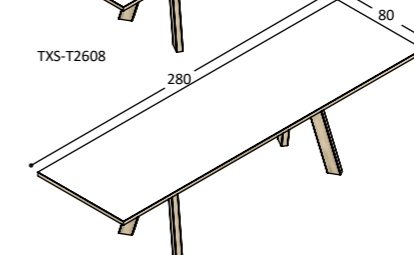

TXS-T2808

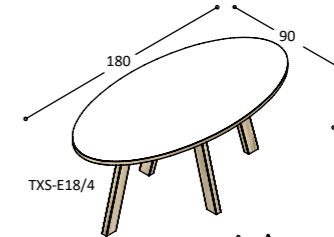

TXS-E18/4

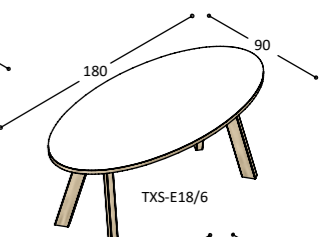

TXS-E18/6

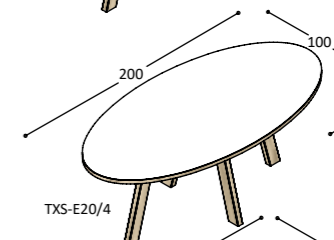

TXS-E20/4

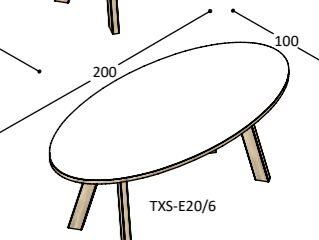

TXS-E20/6

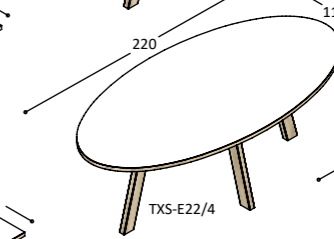

TXS-E22/4

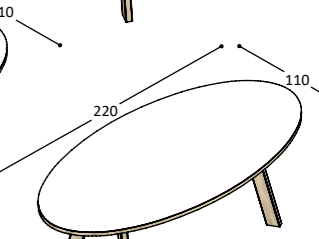

TXS-E22/6

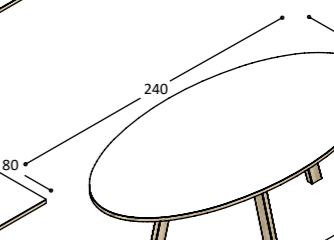

TXS-E24/4

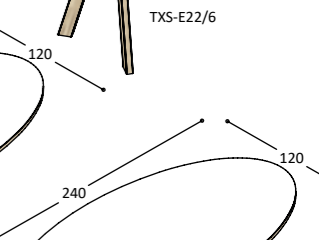

TXS-E24/6

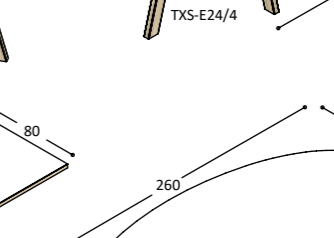

TXS-E26/4

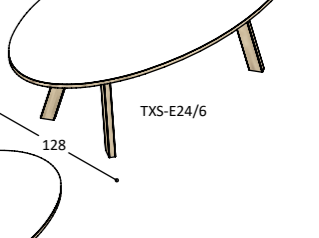

TXS-E26/6

TOT ZIENS IN ONZE FABRIEKSTOONKAMER IN ROELOFARENDSDVEEN

Fabriek en toonkamer:
De Lasso Zuid 25
2371 EV Roelofarendsveen
open van maandag t/m vrijdag
van 8:00uur tot 17:00uur

vormgeving: Coen Castelijm
fotografie: Coen Castelijm
drukkerwerk: SpringerUit Drukkerwerk - Schoorl

